

# Chariots électriques 48V 1.5 - 2.0 tonnes

## **TRAIGO**

3 roues

### **TRAIGO**



### **TRAIGO.i**



# Chariots électriques 1.5 - 1.6 tonnes

Spécifications techniques			9FBE15T	9FBEK16T	9FBE16T	60-9FBEK16T		
Caractéristiques	1.1	Constructeur	Toyota	Toyota	Toyota	Toyota		
	1.2	Modèle	9FBE15T	9FBEK16T	9FBE16T	60-9FBEK16T		
	1.3	Alimentation	Electrique	Electrique	Electrique	Electrique		
	1.4	Conduite	Assis	Assis	Assis	Assis		
	1.5	Capacité nominale/charge nominale	Q	kg	1500	1600	1600	1600
	1.6	Centre de gravité	c	mm	500	500	500	500
	1.8	Distance entre le tablier et l'axe de l'essieu avant	x	mm	317	317	317	317
	1.9	Empattement	y	mm	1305	1413	1521	1413
	Poids	2.1	Poids en ordre de marche	kg	2974	3009	2985	3095
2.2		Répartition du poids avec charge maximale, avant/arrière	kg	3907/567	4061/548	4037/548	3836/542	
2.3		Répartition du poids à vide, avant/arrière	kg	1468/1506	1536/1473	1578/1407	1311/1467	
Roues	3.1	Type de pneus	SE	SE	SE	SE		
	3.2	Dimensions des roues - avant	18x7-8	18x7-8	18x7-8	18x7-8		
	3.3	Dimensions des roues - arrière	15x4.1/2x8	15x4.1/2x8	15x4.1/2x8	15x4.1/2x8		
	3.5	Roues, nombre (x = roues motrices)	2x/2	2x/2	2x/2	2x/2		
	3.6	Largeur de la voie - avant	b <sub>10</sub>	mm	905	905	905	905
	3.7	Largeur de la voie - arrière	b <sub>11</sub>	mm	185	185	185	185
	Dimensions	4.1	Inclinaison du mât, avant/arrière	α/β	deg	5/7	5/7	5/7
4.2		Hauteur du mât baissé	h <sub>1</sub>	mm	2120	2120	2120	2120
4.3		Levée libre	h <sub>2</sub>	mm	115	115	115	115
4.4		Levée	h <sub>3</sub>	mm	3300	3300	3300	3300
		Hauteur de levée	h <sub>23</sub>	mm	3335	3335	3335	3335
4.5		Hauteur du mât déployé	h <sub>4</sub>	mm	3870	3870	3870	3870
4.7		Hauteur du toit de protection	h <sub>6</sub>	mm	2055	2055	2055	2055
4.8		Hauteur du siège	h <sub>7</sub>	mm	1065	1065	1065	1065
4.12		Hauteur du crochet d'attelage	h <sub>10</sub>	mm	550	550	550	550
4.19		Longueur totale	l <sub>1</sub>	mm	2772	2880	2988	2880
4.20		Longueur jusqu'à la face avant des fourches	l <sub>2</sub>	mm	1772	1880	1988	1880
4.21		Largeur totale	b <sub>1</sub>	mm	1060	1060	1060	1060
4.22		Dimensions des fourches	s/e/l	mm	35/100/1000	35/100/1000	35/100/1000	35/100/1000
4.23		Tablier porte-fourches selon DIN 15 173, classe A ou B			IIA	IIA	IIA	IIA
4.24		Largeur du tablier porte-fourches	b <sub>3</sub>	mm	920	920	920	920
4.31		Garde au sol, mât	m <sub>1</sub>	mm	80	80	80	80
4.32	Garde au sol, au centre du chariot	m <sub>2</sub>	mm	81	81	81	93	
4.33	Largeur d'allée avec palettes de 1000x1200 en travers	A <sub>st</sub>	mm	3102	3210	3318	3210	
4.34	Largeur d'allée avec palettes de 800x1200 en long	A <sub>st</sub>	mm	3223	3331	3440	3331	
4.35	Rayon de giration	W <sub>3</sub>	mm	1455	1563	1671	1563	
4.36	Rayon de braquage interieur	b <sub>13</sub>	mm	0	0	0	0	
Performance	5.1	Vitesse de translation, en charge/à vide	km/h	16/16	16/16	16/16	16/16	
	5.2	Vitesse de levée, en charge/à vide	m/s	0,45/0,61   0,54/0,75	0,43/0,61   0,54/0,75	0,43/0,61   0,54/0,75	0,43/0,61   0,54/0,75	
	5.3	Vitesse de descente, en charge/à vide	m/s	0,58/0,57	0,58/0,57	0,58/0,57	0,58/0,57	
	5.5	Force de traction, en charge/à vide	N	6966	6982	6982	7656	
	5.6	Force de traction maximum, en charge/à vide	N	12237	12266	12266	13450	
	5.7	Rampe, en charge/à vide	%	17,6/28	17/27,7	17,1/28	20,1/34,1	
	5.8	Inclinaison max. en charge/à vide	%	24,9/40,3	24,1/39,8	24,3/40,2	28,6/38,2	
	5.9	Temps d'accélération, avec/sans charge	s	4,5/4,1	4,6/4,2	4,6/4,2	4,6/4,2	
	5.10	Frein de service		Hydraulique	Hydraulique	Hydraulique	Hydraulique	
	Moteur	6.1	Moteur de traction S2, 60 minutes	kW	6,6x2	6x2	6x2	6x2
6.2		Moteur de levée S3 15% Standard   Performance	kW	11   12,5	11   12,5	11   12,5	11   12,5	
6.3		Type de batterie selon DIN 43 531 35/ 36 A,B ,C		43 531A	43 531A	43 531A	43 531A	
6.4		Tension de la batterie/capacité nominale K <sub>s</sub>	V/Ah	48/420-460-500	48/525-575-625	48/630-690-750	48/300-420	
6.5		Poids de la batterie	kg	708	856	1013	240	
6.6		Consommation électrique selon la norme EN16796 Standard	kWh/h	3,5	3,7	3,6	3,6	
6.6	Consommation électrique selon la norme EN16796 Performance	kWh/h	3,3	3,6	3,4	3,6		
Autres	8.1	Contrôle de puissance		convertisseur AC MOSFET	convertisseur AC MOSFET	convertisseur AC MOSFET	convertisseur AC MOSFET	
	8.2	Pression hydraulique pour équipements	bar	183	183	183	183	
	8.3	Débit hydraulique pour équipements	l/min	42	42	42	42	
	8.4	Niveau sonore à l'oreille du cariste selon EN12053	dB(A)	65,8	65,8	65,8	65,8	

Les données se basent sur des configurations standards. Les configurations varient en fonction des valeurs saisies. Les performances et les dimensions du chariot sont des valeurs nominales soumises à des tolérances de fabrication. Les produits et spécifications sont susceptibles de modifications sans avis préalable.

# Caractéristiques des mâts et capacités résiduelles

Modèle	V								FV				FW				FSV				FSW											
	9FBE15T/9FBEK16T/60-9FBEK16T	Hauteur de levée	h <sub>23</sub>	3035	3335	3535	3735	4035	4535	5035	3035	3335	3535	3735	3035	3335	3535	3735	4335	4535	4735	5035	5535	6035	4335	4535	4735	5035	5535	6035	6535	7035
	Levée	h <sub>3</sub>	3000	3300	3500	3700	4000	4500	5000	3000	3300	3500	3700	3000	3300	3500	3700	4300	4500	4700	5000	5500	6000	4300	4500	4700	5000	5500	6000	6500	7000	7500
	Hauteur, mât abaissé	h <sub>1</sub>	1970	2120	2220	2380	2570	2820	3070	1970	2120	2220	2380	2000	2150	2250	2350	1970	2040	2120	2220	2380	2570	1970	2040	2120	2220	2380	2570	2820	3070	3320
	Hauteur, mât déployé <sup>1)</sup>	h <sub>4</sub>	3570	3870	4070	4270	4570	5070	5570	3580	3880	4080	4280	3555	3855	4055	4255	4845	5045	5245	5545	6045	6545	4845	5045	5245	5545	6045	6545	7045	7545	8045
	Hauteur, mât déployé <sup>2)</sup>	h <sub>4</sub>	4220	4520	4720	4920	5220	5270	6220	4220	4520	4720	4920	4220	4520	4720	4920	5520	5720	5920	6220	6720	7220	5520	5720	5920	6220	6720	7220	7720	8220	8720
	Levée libre <sup>1)</sup>	h <sub>2</sub>	80	80	80	80	80	80	80	1430	1580	1680	1840	1440	1590	1690	1790	1460	1530	1610	1710	1870	2060	1460	1530	1610	1710	1870	2060	2250	2450	2650
	Levée libre <sup>2)</sup>	h <sub>2</sub>	80	80	80	80	80	80	80	750	900	1000	1160	780	930	1030	1130	750	820	900	1000	1160	1350	760	830	930	1030	1230	1380	1580	1780	1980

1) Sans dossier de charge

2) Avec dossier de charge; La hauteur du dossier de charge standard est de 1220 mm.

PPS Pneus Pleins Souples	V								FV				FW				FSV				FSW												
	9FBE15T	Angle d'inclinaison, avant	deg	5	5	5	5	5	5	5	5	5	5	5	5	5	5	5	5	5	5	5	5	5	5	5	5	5	5	5	5	5	5
	Angle d'inclinaison, arrière	deg	7(5)	7(5)	7(5)	7(5)	7(5)	7(5)	7(5)	7(5)	7(5)	7(5)	7(5)	7(5)	7(5)	7(5)	7(5)	7(5)	7(5)	7(5)	7(5)	7(5)	7(5)	7(5)	7(5)	7(5)	7(5)	7(5)	7(5)	7(5)	7(5)	7(5)	
	Capacité résiduelles à 500mm CDG	kg	1500	1500	1500	1500	1500	1500	1500	1500	1500	1500	1500	1500	1500	1500	1500	1500	1500	1500	1500	1450	1100	1500	1500	1500	1500	1500	1375	1300	900	700	525
9FBEK16T	Angle d'inclinaison, avant	deg	5	5	5	5	5	5	5	5	5	5	5	5	5	5	5	5	5	5	5	5	5	5	5	5	5	5	5	5	5	5	
	Angle d'inclinaison, arrière	deg	7(5)	7(5)	7(5)	7(5)	7(5)	7(5)	7(5)	7(5)	7(5)	7(5)	7(5)	7(5)	7(5)	7(5)	7(5)	7(5)	7(5)	7(5)	7(5)	7(5)	7(5)	7(5)	7(5)	7(5)	7(5)	7(5)	7(5)	7(5)	7(5)	7(5)	7(5)
	Capacité résiduelles à 500mm CDG	kg	1600	1600	1600	1600	1600	1600	1600	1600	1600	1600	1600	1600	1600	1600	1600	1600	1600	1600	1600	1585	1450	950	1600	1600	1600	1600	1510	1350	1050	750	600
60-9FBEK16T	Angle d'inclinaison, avant	deg	5	5	5	5	5	5	5	5	5	5	5	5	5	5	5	5	5	5	5	5	5	5	5	5	5	5	5	5	5	5	
	Angle d'inclinaison, arrière	deg	7(5)	7(5)	7(5)	7(5)	7(5)	7(5)	7(5)	7(5)	7(5)	7(5)	7(5)	7(5)	7(5)	7(5)	7(5)	7(5)	7(5)	7(5)	7(5)	7(5)	7(5)	7(5)	7(5)	7(5)	7(5)	7(5)	7(5)	7(5)	7(5)	7(5)	7(5)
	Capacité résiduelles à 500mm CDG	kg	1600	1600	1600	1600	1600	1600	1600	1600	1600	1600	1600	1600	1600	1600	1600	1600	1600	1600	1600	1600	1600	1200	1600	1600	1600	1600	1600	1500	1175	875	650

Les données entre () sont valables lorsque l'équipement "cabine" est sélectionné ou au minimum le panneau avant.

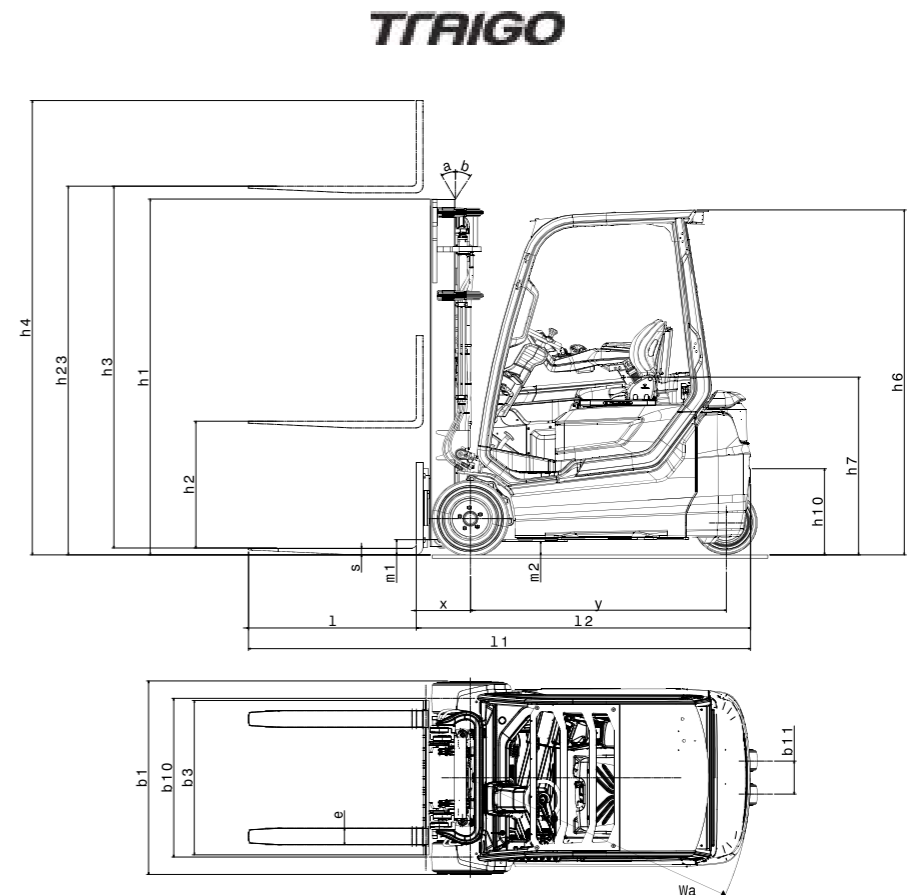

# Chariots Electriques 1.8 tonnes

Spécifications techniques				9FBEK18T	9FBE18T	
Caractéristiques	1.1	Constructeur		Toyota	Toyota	
	1.2	Modèle		9FBEK18T	9FBE18T	
	1.3	Alimentation		Electrique	Electrique	
	1.4	Conduite		Assis	Assis	
	1.5	Capacité nominale/charge nominale	Q	kg	1800	1800
	1.6	Centre de gravité	c	mm	500	500
	1.8	Distance entre le tablier et l'axe de l'essieu avant	x	mm	317	317
	1.9	Empattement	Y	mm	1413	1521
	Poids	2.1	Poids en ordre de marche		3134	3109
2.2		Répartition du poids avec charge maximale, avant/arrière		4301/583	4351/558	
2.3		Répartition du poids à vide, avant/arrière		1540/1594	1584/1525	
Roues	3.1	Type de pneus		SE	SE	
	3.2	Dimensions des roues - avant		18x7-8	18x7-8	
	3.3	Dimensions des roues - arrière		140/55-9	140/55-9	
	3.5	Roues, nombre (x = roues motrices)		2x/2	2x/2	
	3.6	Largeur de la voie - avant	b <sub>10</sub>	mm	905	905
	3.7	Largeur de la voie - arrière	b <sub>11</sub>	mm	193	193
	Dimensions	4.1	Inclinaison du mât, avant/arrière	α/β	deg	5/7
4.2		Hauteur du mât baissé	h <sub>1</sub>	mm	2120	2120
4.3		Levée libre	h <sub>2</sub>	mm	115	115
4.4		Levée	h <sub>3</sub>	mm	3300	3300
		Hauteur de levée	h <sub>23</sub>	mm	3335	3335
4.5		Hauteur du mât déployé	h <sub>4</sub>	mm	3870	3870
4.7		Hauteur du toit de protection	h <sub>6</sub>	mm	2055	2055
4.8		Hauteur du siège	h <sub>7</sub>	mm	1065	1065
4.12		Hauteur du crochet d'attelage	h <sub>10</sub>	mm	550	550
4.19		Longueur totale	l <sub>1</sub>	mm	2880	2988
4.20		Longueur jusqu'à la face avant des fourches	l <sub>2</sub>	mm	1880	1988
4.21		Largeur totale	b <sub>1</sub>	mm	1060	1060
4.22		Dimensions des fourches	s/e/l	mm	35/100/1000	35/100/1000
4.23		Tablier porte-fourches selon DIN 15 173, classe A ou B			IIA	IIA
4.24		Largeur du tablier porte-fourches	b <sub>3</sub>	mm	920	920
4.31		Garde au sol, mât	m <sub>1</sub>	mm	80	80
4.32	Garde au sol, au centre du chariot	m <sub>2</sub>	mm	81	81	
4.33	Largeur d'allée avec palettes de 1000x1200 en travers	A <sub>st</sub>	mm	3210	3318	
4.34	Largeur d'allée avec palettes de 800x1200 en long	A <sub>st</sub>	mm	3331	3440	
4.35	Rayon de giration	W <sub>3</sub>	mm	1563	1671	
4.36	Rayon de braquage interieur	b <sub>13</sub>	mm	0	0	
Performance	5.1	Vitesse de translation, en charge/à vide	km/h	16/16	16/16	
	5.2	Vitesse de levée, en charge/à vide	m/s	0,42/0,61   0,52/0,75	0,42/0,61   0,52/0,75	
	5.3	Vitesse de descente, en charge/à vide	m/s	0,58/0,57	0,58/0,57	
	5.5	Force de traction, en charge/à vide	N	7016	7016	
	5.6	Force de traction maximum, en charge/à vide	N	12325	12325	
	5.7	Rampe, en charge/à vide	%	15,8/26,6	15,9/26,8	
	5.8	Inclinaison max. en charge/à vide	%	22,5/38,2	22,6/38,5	
	5.9	Temps d'accélération, avec/sans charge	s	4,7/4,3	4,7/4,3	
	5.10	Frein de service		Hydraulique	Hydraulique	
	Moteur	6.1	Moteur de traction S2, 60 minutes	kW	6x2	6x2
6.2		Moteur de levée S3 15% Standard   Performance	kW	11   12,5	11   12,5	
6.3		Type de batterie selon DIN 43 531 35/ 36 A,B ,C		43 531A	43 531A	
6.4		Tension de la batterie/capacité nominale K <sub>s</sub>	V/Ah	48/550	48/630-690-750	
6.5		Poids de la batterie	kg	856	1013	
6.6		Consommation électrique selon la norme EN16796 Standard	kWh/h	3,8	3,8	
6.6	Consommation électrique selon la norme EN16796 Performance	kWh/h	3,6	3,6		
Autres	8.1	Contrôle de puissance		convertisseur AC MOSFET	convertisseur AC MOSFET	
	8.2	Pression hydraulique pour équipements	bar	183	183	
	8.3	Débit hydraulique pour équipements	l/min	42	42	
	8.4	Niveau sonore à l'oreille du cariste selon EN12053	dB(A)	65,8	65,8	

Les données se basent sur des configurations standards. Les configurations varient en fonction des valeurs saisies. Les performances et les dimensions du chariot sont des valeurs nominales soumises à des tolérances de fabrication. Les produits et spécifications sont susceptibles de modifications sans avis préalable.

# Caractéristiques des mâts et capacités résiduelles

Modèle	V										FV				FW				FSV					FSW						
	h <sub>23</sub>	h <sub>1</sub>	h <sub>1</sub>	h <sub>4</sub>	h <sub>4</sub>	h <sub>6</sub>	h <sub>6</sub>	h <sub>7</sub>	h <sub>10</sub>	h <sub>2</sub>	h <sub>2</sub>	h <sub>2</sub>	h <sub>2</sub>	h <sub>2</sub>	h <sub>2</sub>	h <sub>2</sub>	h <sub>2</sub>	h <sub>2</sub>	h <sub>2</sub>	h <sub>2</sub>	h <sub>2</sub>	h <sub>2</sub>	h <sub>2</sub>	h <sub>2</sub>	h <sub>2</sub>	h <sub>2</sub>	h <sub>2</sub>	h <sub>2</sub>		
9FBEK18T/9FBE18T	3035	3335	3535	3735	4035	4535	5035	3035	3335	3535	3735	3035	3335	3535	3735	4335	4535	4735	5035	5535	6035	4335	4535	4735	5035	5535	6035	6535	7035	7535
	3000	3300	3500	3700	4000	4500	5000	3000	3300	3500	3700	3000	3300	3500	3700	4300	4500	4700	5000	5500	6000	4300	4500	4700	5000	5500	6000	6500	7000	7500
	1970	2120	2220	2380	2570	2820	3070	1970	2120	2220	2380	2000	2150	2250	2350	1970	2040	2120	2220	2380	2570	1970	2040	2120	2220	2380	2570	2820	3070	3320
	3570	3870	4070	4270	4570	5070	5570	3580	3880	4080	4280	3555	3855	4055	4255	4845	5045	5245	5545	6045	6545	4845	5045	5245	5545	6045	6545	7045	7545	8045
	4220	4520	4720	4920	5220	5270	6220	4220	4520	4720	4920	4220	4520	4720	4920	5520	5720	5920	6220	6720	7220	5520	5720	5920	6220	6720	7220	7720	8220	8720
	80	80	80	80	80	80	80	1430	1580	1680	1840	1440	1590	1690	1790	1460	1530	1610	1710	1870	2060	1430	1500	1600	1700	1900	2050	2250	2450	2650
	80	80	80	80	80	80	80	1430	1580	1680	1840	1440	1590	1690	1790	1460	1530	1610	1710	1870	2060	1460	1530	1610	1710	1870	2060	2250	2450	2650

1) Sans dossier de charge

2) Avec dossier de charge; La hauteur du dossier de charge standard est de 1220 mm.

PPS Pneus Pleins Souples	V										FV				FW				FSV					FSW							
	deg	deg	deg	deg	deg	deg	deg	deg	deg	deg	deg	deg	deg	deg	deg	deg	deg	deg	deg	deg	deg	deg	deg	deg	deg	deg	deg	deg	deg	deg	
9FBEK18T	7(5)	7(5)	7(5)	7(5)	7(5)	7(5)	7(5)	7(5)	7(5)	7(5)	7(5)	7(5)	7(5)	7(5)	7(5)	7(5)	7(5)	7(5)	7(5)	7(5)	7(5)	7(5)	7(5)	7(5)	7(5)	7(5)	7(5)	7(5)	7(5)	7(5)	7(5)
	1800	1800	1800	1800	1800	1800	1800	1800	1800	1800	1800	1800	1800	1800	1800	1800	1800	1800	1800	1800	1800	1800	1800	1800	1800	1800	1800	1800	1800	1800	1800
9FBE18T	7(5)	7(5)	7(5)	7(5)	7(5)	7(5)	7(5)	7(5)	7(5)	7(5)	7(5)	7(5)	7(5)	7(5)	7(5)	7(5)	7(5)	7(5)	7(5)	7(5)	7(5)	7(5)	7(5)	7(5)	7(5)	7(5)	7(5)	7(5)	7(5)	7(5)	7(5)
	1800	1800	1800	1800	1800	1800	1800	1800	1800	1800	1800	1800	1800	1800	1800	1800	1800	1800	1800	1800	1800	1800	1800	1800	1800	1800	1800	1800	1800	1800	1800

Les données entre () sont valables lorsque l'équipement "cabine" est sélectionné ou au minimum le panneau avant.

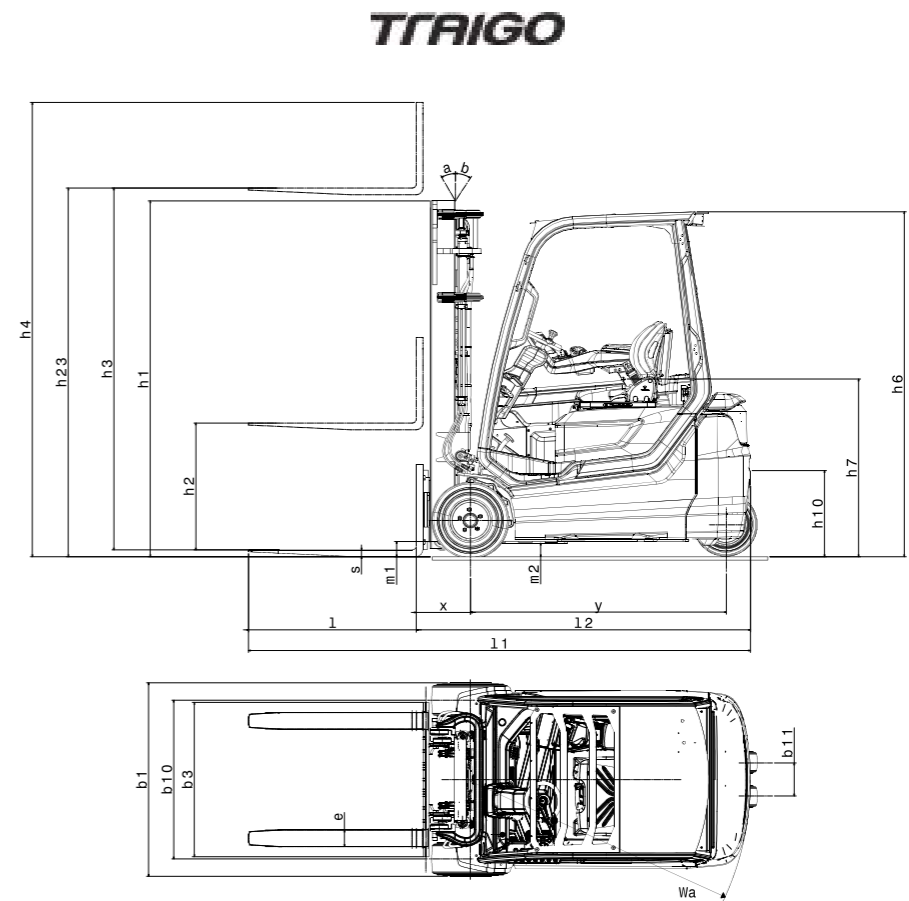

# Chariots Electriques 2.0 tonnes

Spécifications techniques				9FBE20T	60-9FBE20T	
Caractéristiques	1.1	Constructeur		Toyota	Toyota	
	1.2	Modèle		9FBE20T	60-9FBE20T	
	1.3	Alimentation		Electrique	Electrique	
	1.4	Conduite		Assis	Assis	
	1.5	Capacité nominale/charge nominale	Q	kg	2000	2000
	1.6	Centre de gravité	c	mm	500	500
	1.8	Distance entre le tablier et l'axe de l'essieu avant	x	mm	317	317
	1.9	Empattement	y	mm	1521	1521
	Poids	2.1	Poids en ordre de marche		3312	3095
2.2		Répartition du poids avec charge maximale, avant/arrière		4715/597	4478/617	
2.3		Répartition du poids à vide, avant/arrière		1640/1672	1372/1723	
Roues	3.1	Type de pneus		SE	SE	
	3.2	Dimensions des roues - avant		200/50-10	200/50-10	
	3.3	Dimensions des roues - arrière		140/55-9	140/55-9	
	3.5	Roues, nombre (x = roues motrices)		2x/2	2x/2	
	3.6	Largeur de la voie - avant	b <sub>10</sub>	mm	946	946
	3.7	Largeur de la voie - arrière	b <sub>11</sub>	mm	193	193
	Dimensions	4.1	Inclinaison du mât, avant/arrière	α/β	deg	5/7
4.2		Hauteur du mât baissé	h <sub>1</sub>	mm	2120	2120
4.3		Levée libre	h <sub>2</sub>	mm	115	115
4.4		Levée	h <sub>3</sub>	mm	3300	3300
		Hauteur de levée	h <sub>23</sub>	mm	3335	3335
4.5		Hauteur du mât déployé	h <sub>4</sub>	mm	3870	3870
4.7		Hauteur du toit de protection	h <sub>6</sub>	mm	2055	2055
4.8		Hauteur du siège	h <sub>7</sub>	mm	1065	1065
4.12		Hauteur du crochet d'attelage	h <sub>10</sub>	mm	550	550
4.19		Longueur totale	l <sub>1</sub>	mm	2988	2988
4.20		Longueur jusqu'à la face avant des fourches	l <sub>2</sub>	mm	1988	1988
4.21		Largeur totale	b <sub>1</sub>	mm	1152	1152
4.22		Dimensions des fourches	s/e/l	mm	35/120/1000	35/120/1000
4.23		Tablier porte-fourches selon DIN 15 173, classe A ou B			IIA	IIA
4.24		Largeur du tablier porte-fourches	b <sub>3</sub>	mm	920	920
4.31		Garde au sol, mât	m <sub>1</sub>	mm	90	90
4.32	Garde au sol, au centre du chariot	m <sub>2</sub>	mm	81	93	
4.33	Largeur d'allée avec palettes de 1000x1200 en travers	A <sub>st</sub>	mm	3318	3318	
4.34	Largeur d'allée avec palettes de 800x1200 en long	A <sub>st</sub>	mm	3440	3440	
4.35	Rayon de giration	W <sub>3</sub>	mm	1671	1671	
4.36	Rayon de braquage interieur	b <sub>13</sub>	mm	0	0	
Performance	5.1	Vitesse de translation, en charge/à vide	km/h	16/16	16/16	
	5.2	Vitesse de levée, en charge/à vide	m/s	0,38/0,54   0,44/0,64	0,38/0,54   0,44/0,64	
	5.3	Vitesse de descente, en charge/à vide	m/s	0,52/0,5	0,52/0,5	
	5.5	Force de traction, en charge/à vide	N	6757	7410	
	5.6	Force de traction maximum, en charge/à vide	N	11872	13017	
	5.7	Rampe, en charge/à vide	%	14/24,1	16,4/29,2	
	5.8	Inclinaison max. en charge/à vide	%	19,9/34,4	23,3/35,4	
	5.9	Temps d'accélération, avec/sans charge	s	4,7/4,3	4,7/4,3	
	5.10	Frein de service		Hydraulique	Hydraulique	
	Moteur	6.1	Moteur de traction S2, 60 minutes	kW	6,6 x 2	6,6 x 2
6.2		Moteur de levée S3 15% Standard   Performance	kW	11   12,5	11   12,5	
6.3		Type de batterie selon DIN 43 531 35/ 36 A,B ,C		43 531A	43 531A	
6.4		Tension de la batterie/capacité nominale K <sub>s</sub>	V/Ah	48/630-690-750	48/300-420	
6.5		Poids de la batterie	kg	1013	240	
6.6		Consommation électrique selon la norme EN16796 Standard	kWh/h	3,9	3,8	
6.6	Consommation électrique selon la norme EN16796 Performance	kWh/h	3,7	3,7		
Autres	8.1	Contrôle de puissance		convertisseur AC MOSFET	convertisseur AC MOSFET	
	8.2	Pression hydraulique pour équipements	bar	183	183	
	8.3	Débit hydraulique pour équipements	l/min	42	42	
	8.4	Niveau sonore à l'oreille du cariste selon EN12053	dB(A)	65,8	65,8	

Les données se basent sur des configurations standards. Les configurations varient en fonction des valeurs saisies.  
 Les performances et les dimensions du chariot sont des valeurs nominales soumises à des tolérances de fabrication.  
 Les produits et spécifications sont susceptibles de modifications sans avis préalable.

# Caractéristiques des mâts et capacités résiduelles

Modèle	V										FV				FW				FSV					FSW								
	3035	3335	3535	3735	4035	4535	5035	3035	3335	3535	3735	3035	3335	3535	3735	4335	4535	4735	5035	5535	6035	4335	4535	4735	5035	5535	6035	6535	7035	7535		
9FBE20T / 60-9FBE20T	Hauteur de levée	h <sub>23</sub>	3000	3300	3500	3700	4000	4500	5000	3000	3300	3500	3700	3000	3300	3500	3700	4300	4500	4700	5000	5500	6000	4300	4500	4700	5000	5500	6000	6500	7000	7500
	Levée	h <sub>3</sub>	1970	2120	2220	2380	2570	2820	3070	1970	2120	2220	2380	2000	2150	2250	2350	1970	2040	2120	2220	2380	2570	1970	2040	2120	2220	2380	2570	2820	3070	3320
	Hauteur, mât abaissé	h <sub>1</sub>	3570	3870	4070	4270	4570	5070	5570	3580	3880	4080	4280	3555	3855	4055	4255	4845	5045	5245	5545	6045	6545	4845	5045	5245	5545	6045	6545	7045	7545	8045
	Hauteur, mât déployé <sup>1)</sup>	h <sub>4</sub>	4220	4520	4720	4920	5220	5270	6220	4220	4520	4720	4920	4220	4520	4720	4920	5520	5720	5920	6220	6720	7220	5520	5720	5920	6220	6720	7220	7720	8220	8720
	Hauteur, mât déployé <sup>2)</sup>	h <sub>4</sub>	80	80	80	80	80	80	80	1430	1580	1680	1840	1440	1590	1690	1790	1460	1530	1610	1710	1870	2060	1460	1530	1610	1710	1870	2060	2250	2450	2650
	Levée libre <sup>1)</sup>	h <sub>2</sub>	80	80	80	80	80	80	80	750	900	1000	1160	780	930	1030	1130	750	820	900	1000	1160	1350	760	830	930	1030	1230	1380	1580	1780	1980
	Levée libre <sup>2)</sup>	h <sub>2</sub>	80	80	80	80	80	80	80	750	900	1000	1160	780	930	1030	1130	750	820	900	1000	1160	1350	760	830	930	1030	1230	1380	1580	1780	1980

1) Sans dossier de charge

2) Avec dossier de charge; La hauteur du dossier de charge standard est de 1220 mm.

PPS Pneus Pleins Souples	V										FV				FW				FSV					FSW								
	5	5	5	5	5	5	5	5	5	5	5	5	5	5	5	5	5	5	5	5	5	5	5	5	5	5	5	5	5	5	5	
9FBE20T / 60-9FBE20T	Angle d'inclinaison, avant	deg	7(5)	7(5)	7(5)	7(5)	7(5)	7(5)	7(5)	7(5)	7(5)	7(5)	7(5)	7(5)	7(5)	7(5)	7(5)	7(5)	7(5)	7(5)	7(5)	7(5)	7(5)	7(5)	7(5)	7(5)	7(5)	7(5)	7(5)	7(5)	7(5)	
	Angle d'inclinaison, arrière	deg	7(5)	7(5)	7(5)	7(5)	7(5)	7(5)	7(5)	7(5)	7(5)	7(5)	7(5)	7(5)	7(5)	7(5)	7(5)	7(5)	7(5)	7(5)	7(5)	7(5)	7(5)	7(5)	7(5)	7(5)	7(5)	7(5)	7(5)	7(5)	7(5)	7(5)
60-9FBE20T	Capacité résiduelles à 500mm CDG	kg	2000	2000	2000	2000	2000	2000	1900	2000	2000	2000	2000	2000	2000	2000	2000	1950	1950	1900	1800	1650	1525	1950	1950	1900	1900	1900	1800	1250	950	750
	Angle d'inclinaison, avant	deg	5	5	5	5	5	5	5	5	5	5	5	5	5	5	5	5	5	5	5	5	5	5	5	5	5	5	5	5	5	5
60-9FBE20T	Angle d'inclinaison, arrière	deg	7(5)	7(5)	7(5)	7(5)	7(5)	7(5)	7(5)	7(5)	7(5)	7(5)	7(5)	7(5)	7(5)	7(5)	7(5)	7(5)	7(5)	7(5)	7(5)	7(5)	7(5)	7(5)	7(5)	7(5)	7(5)	7(5)	7(5)	7(5)	7(5)	7(5)
	Capacité résiduelles à 500mm CDG	kg	2000	2000	2000	2000	2000	2000	1900	2000	2000	2000	2000	2000	2000	2000	2000	1950	1950	1900	1800	1650	1530	1950	1950	1900	1900	1900	1800	1370	1050	750

Les données entre ( ) sont valables lorsque l'équipement "cabine" est sélectionné ou au minimum le panneau avant.

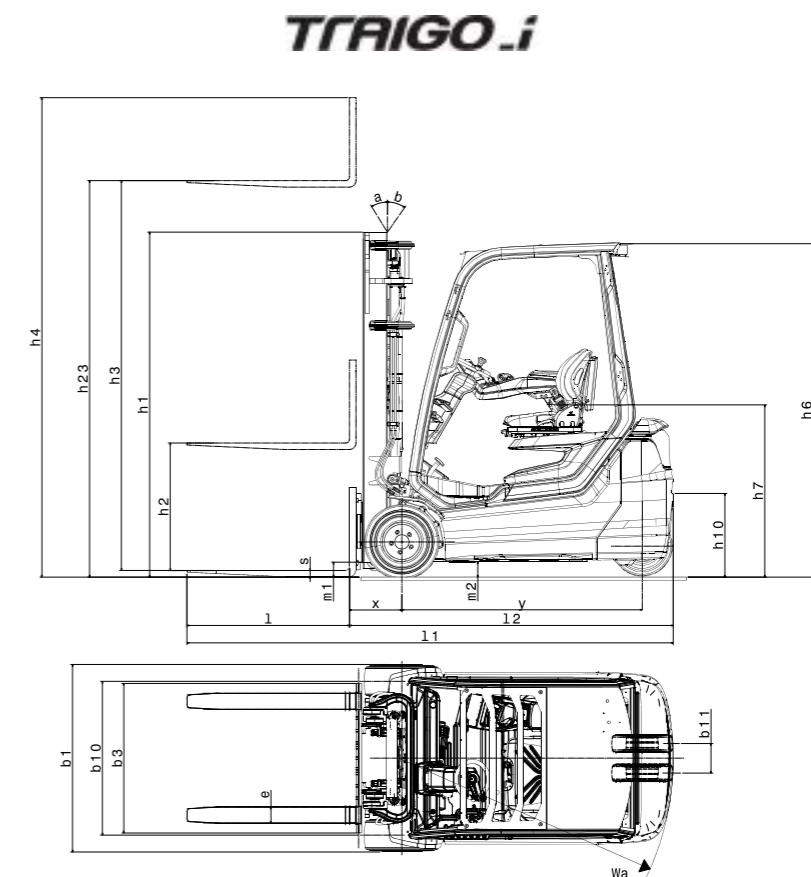

## Équipement de série :

- Toyota SAS (Système actif de stabilité)
- SyncoDrive de Toyota
- Freins à bain d'huile
- Frein de parking automatique
- Nouveau design direction hydraulique
- Système de détection de présence du cariste (OPS)
- Siège Toyota ORS (Operator Restraint System ou système de retenue du cariste)
- Mini-leviers montés sur l'accoudoir
- Mât à large visibilité (V3300 mm)
- Longues fourches (longueur : 1000 mm)
- Longues barres de fourches (length: 920 mm)
- Valves 3 voies (A400)
- Large pédale de frein
- Pneus pleins à forme pneumatique
- Affichage numérique multifonction avec indicateur de direction
- Colonne de direction inclinable avec fonction de mémorisation
- Cabine conducteur entièrement suspendu
- Descente amortie
- Détection de verrouillage de la ceinture de sécurité liée au système OPS
- Ceinture de sécurité orange
- Capteur d'ouverture de la porte batterie (non disponible sur les modèles 60)
- Indicateur du temps opérationnel restant sur l'écran principal

